

## 产品特点

- Class I 类电源
- 额定输入电压：100-120Vac / 200-240Vac
- 满足 EMC EN55035 / 55032 Class A 传导辐射标准
- 最高工作温度可达 70°C
- 过电压等级 III
- 可承受 305vac 浪涌输入 5 秒
- 空载功耗≤0.75W
- 短路，过压，过载保护
- 3 年质保



## 产品应用

工业控制、工业设备、电力系统、轨道交通、照明系统

## 型号列表

型号	额定输入电压	最大输出功率	输出电压	最大输出电流	效率 (Typ.)	纹波&噪音 (最大)	电压可调范围
DL-300W-V12-EXL	100-120Vac / 200-240Vac	300W	12Vdc	25A	91%	150mV	±10%
DL-300W-V15-EXL	100-120Vac / 200-240Vac	300W	15Vdc	20A	91%	150mV	±10%
DL-300W-V24-EXL	100-120Vac / 200-240Vac	300W	24Vdc	12.5A	92%	150mV	±10%
DL-300W-V36-EXL	100-120Vac / 200-240Vac	300W	36Vdc	8.34A	93%	250mV	±10%
DL-300W-V48-EXL	100-120Vac / 200-240Vac	300W	48Vdc	6.25A	93%	250mV	±10%

备注:

1. 以上参数测试条件: Ta=25°C, 230Vac 输入, 满载工作 30 分钟后测试得出。
2. 纹波和噪声测量方法: 使用一条 12"双绞线, 同时终端要并联 0.1μF 和 47μF 的电容, 在 20MHz 带宽下进行量测。

## 输入特性

参数	最小值	典型值	最大值	备注
额定输入电压	100-120Vac	230Vac	200-240Vac	-
输入电压范围	90-135Vac	-	176-264Vdc	127-190Vdc / 261~373Vdc (通过开关选择切换)
输入频率	47Hz	50/60Hz	63Hz	-
输入电流,@100Vac	-	-	6A	满载,@100Vac
输入电流,@230Vac	-	-	2.5A	满载,@230Vac
输入浪涌电流,@100Vac	-	-	53A	@100Vac, 冷启动 (25°C)
输入浪涌电流,@230Vac	-	-	75A	@230Vac, 冷启动 (25°C)
漏电流	-	-	0.75mA	RMS Max.

## 输出特性

参数	最小值	典型值	最大值	备注
输出精度	-	±2%	-	0-100%负载
线性调整率	-	±1%	-	50-100%负载,@230Vac
负载调整率	-	±1%	-	50-100%负载,@230Vac
启动时间, 保持时间	-	-	1000ms, 30ms	100%负载,@230Vac
保持时间	16ms	-	-	100%负载,@230Vac

## 保护

包含功能	功能说明
输出过载保护	1.4-1.8 倍额定输出功率; 打嗝重启模式, 负载异常条件移除后可自动恢复
输出短路保护	保护模式:打嗝模式, 异常条件移除后可自动恢复
输出过压保护	输出电压 > 额定工作电压 1.08-1.2 倍关断

## 环境可靠性

环境类别	参数
额定工作温度, 湿度	-40 ~ +50°C, 20 ~ 95% RH, 无冷凝, @100-240Vac
最大工作温度范围	-40 ~ 70°C; 工作温度超过 50°C, 温度每上升 1°C, 带载功率应降低 2%
储存温度, 湿度	-40 ~ +80°C, 10 ~ 95% RH, 无冷凝
耐振动	10 ~ 500Hz, 5G 12 分钟/周期, X、Y、Z 轴各 72 分钟
MTBF	230Khrs min. MIL-HDBK-217F (Ta=25°C)
寿命	50,000 小时@230Vac, 环温 25°C; 详情请参照寿命曲线

## 安全与电磁兼容

安规类别	标准
安全	UL62368-1, TUV BS EN/EN62368-1, BS EN/EN60335-1, BS EN/EN61558-1/-2-16, GB 4943.1
EMC 电磁兼容	EMI                      BS EN/EN55032, EN55035      Class A
	ESD                        BS EN/EN 61000-4-2
	EFT/Burst                BS EN/EN 61000-4-4
防雷等级	差模 L-N $\pm$ 2KV (2 $\Omega$ ), 共模 L,N-地 $\pm$ 4 KV (12 $\Omega$ ), Harmonic Current 参照 IEC61000-4-5 2014
耐压	I/P-O/P: 4KVac, I/P-PE: 2KVac, O/P-PE: 1.25KVac
绝缘阻抗	I/P-O/P, I/P-FG, O/P-FG: 100M Ohms/500Vdc/ 25°C/ 70% RH

备注: 电源作为一个元件与终端设备使用, EMC 受整套装置的影响, 终端设备制造商需对整套装置重新进行 EMC 确认。

## 曲线图

效率/输出功率

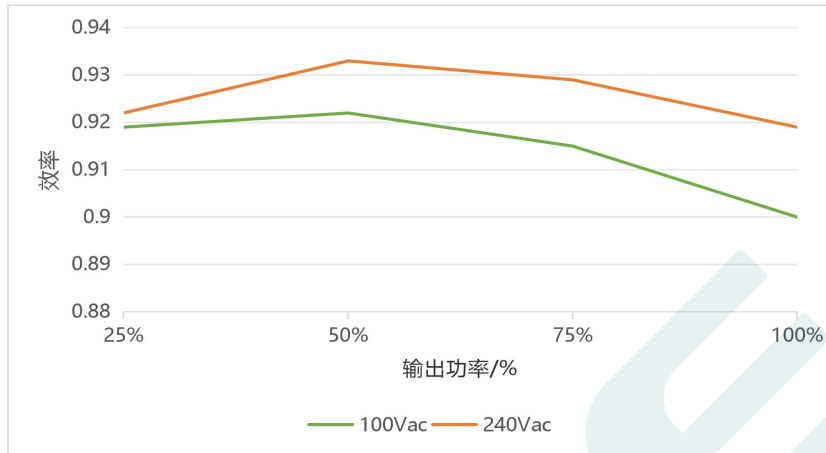

输出功率/输入电压

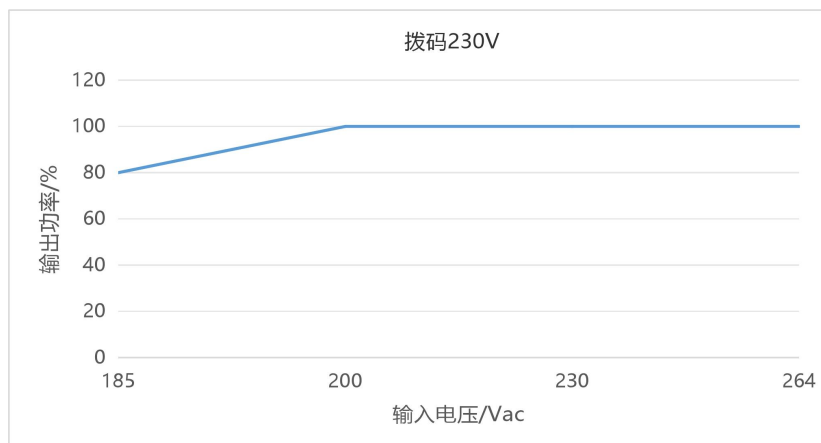
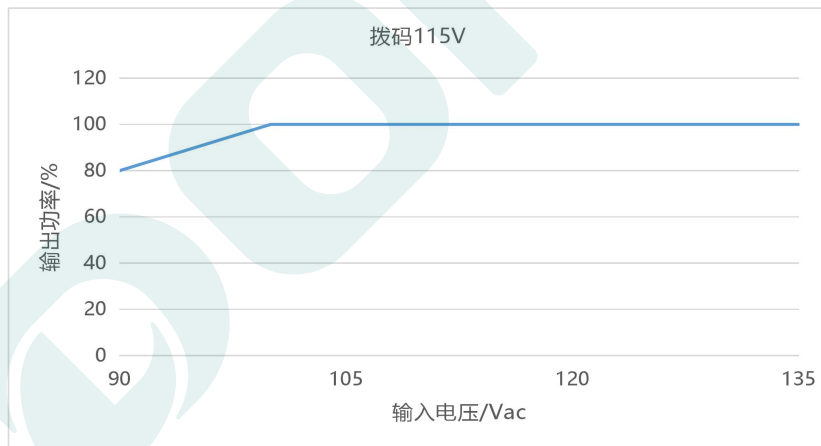

## 输出功率/环境温度

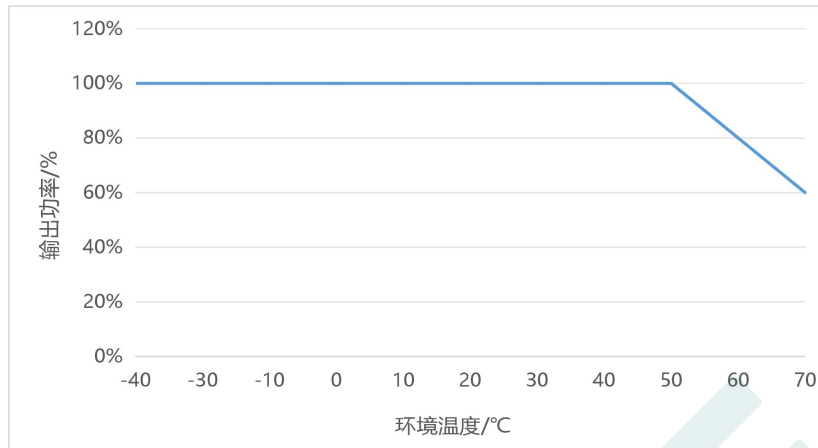

## 寿命/环境温度

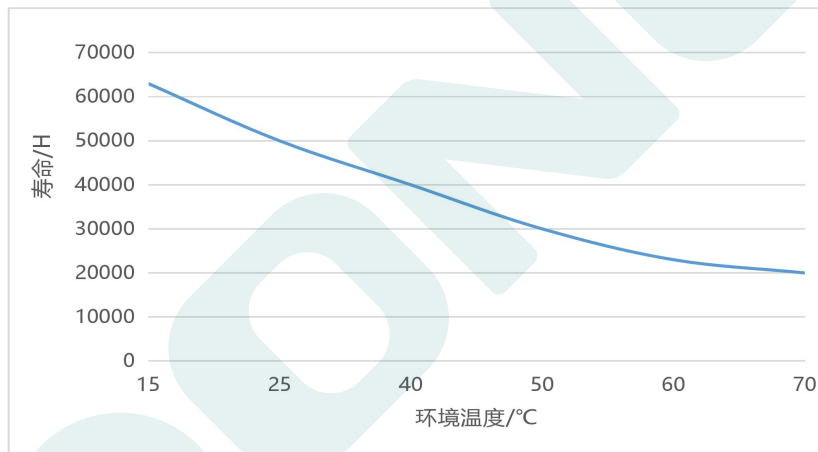

## 突入电流

输入电压	峰值电流	T (@50%峰值电流)
100Vac	53A	720us
240Vac	75A	600us

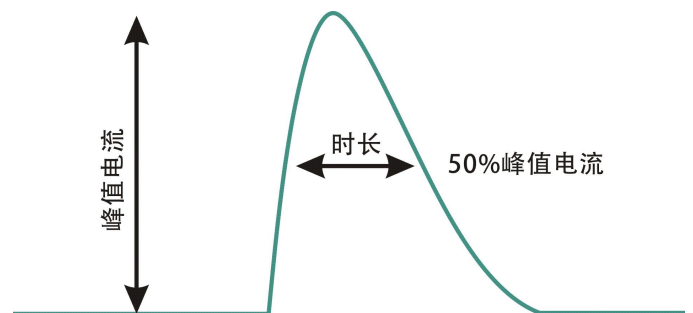

## 尺寸&amp;包装

## 尺寸&amp;重量

尺寸 (mm) &重量(Kg)	L202*W60*H30	0.55
-----------------	--------------	------

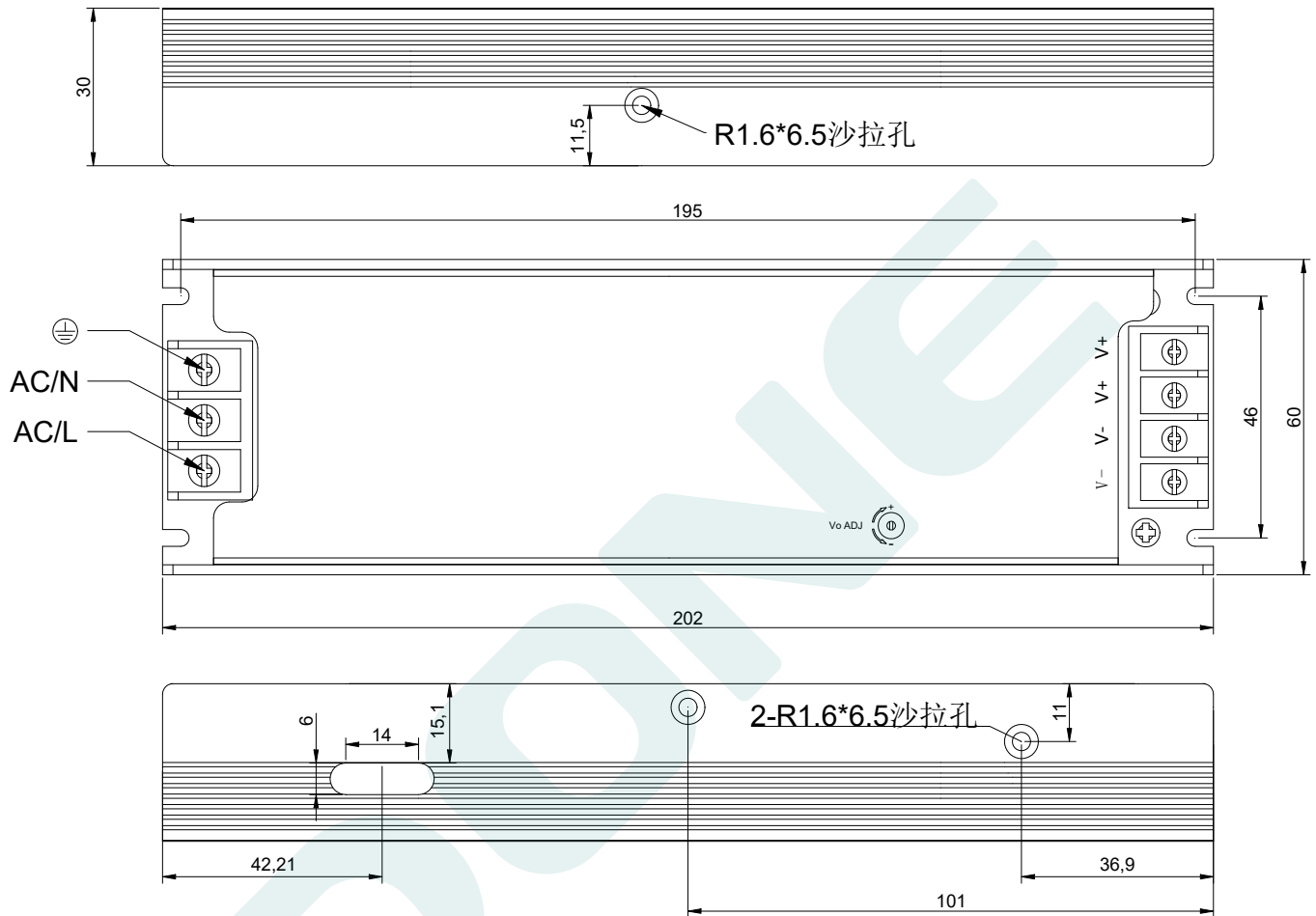

## 端子接线线径推荐

产品输出型号	输入端子	输出端子 (单根)	输出端子 (双根)
12/15/24V	22-14AWG	14-12AWG	18-12AWG
36/48V		18-12AWG	20-12AWG

## 包装

包装 (mm)

L430\*W275\*H190

40 PCS / 箱

